

Manual de Instruções



Triturador de Resíduos Orgânicos

Manual de Instrucciones
**Trituradora
de Residuos
Orgánicos**

Operating Instructions
**Organic
Shredder**

TRAPP®

TR 200



TR 200

Português 1

Español 5

English 9

Parabéns!

Você acaba de adquirir um produto de qualidade desenvolvido com a mais alta tecnologia TRAPP. Este produto lhe proporcionará rapidez e eficiência nos trabalhos, com economia e total segurança. A principal utilidade do triturador de resíduos orgânicos TR 200 é a transformação de resíduos em adubo orgânico.

Para isso são necessários alguns cuidados. As medidas de segurança, extremamente importantes, contidas neste manual, não cobrem todas as situações possíveis que poderão ocorrer.

O operador deve compreender que o bom senso, atenção e cuidados, não são fatores que podem ser incorporados ao produto, mas que devem ser fornecidos pelas pessoas que operam e que fazem a devida manutenção.

Recomendações Importantes

- ✓ Antes de usar o equipamento, leia atentamente este manual e guarde-o para eventuais consultas.
- ✓ Instale o triturador em local seco e protegido das intempéries.
- ✓ Certifique-se que a tensão elétrica de sua propriedade coincide com a do triturador antes de instalá-lo (a ligação na tensão elétrica diferente ocasiona queima imediata do motor e a conseqüente perda da garantia).
- ✓ Caso o triturador não desenvolva a potência necessária, contate um assistente técnico TRAPP ou um eletricista de sua confiança para verificar as condições elétricas de sua rede, evitando assim, a queima do motor por sobrecarga.
- ✓ Antes de introduzir qualquer tipo de resíduo, acione o motor e espere que ele atinja a rotação máxima.
- ✓ Não introduza nada no triturador com o motor desligado.
- ✓ Se, ao acionar o triturador, o motor não der partida (estiver trancado), desligue-o imediatamente.
- ✓ Não utilize o triturador em períodos que ocorrerem quedas de energia.
- ✓ Não utilize o triturador para outros fins, a não ser os especificados neste manual.
- ✓ Reaperte freqüentemente os parafusos do triturador.
- ✓ Não triture pedras, vidros, metais, plásticos, reservatórios de produtos químicos (perfumaria, limpeza, tintas, etc.) ou outros produtos que danifiquem o triturador.
- ✓ Certifique-se de que as facas estejam girando corretamente em sentido anti-horário. Caso estejam girando em sentido horário chame um assistente técnico TRAPP ou um eletricista de sua confiança para inverter o sentido de rotação do motor.
- ✓ Limpe o triturador com frequência, para evitar o acúmulo de resíduos.
- ✓ Percebendo qualquer anomalia no funcionamento do triturador, desligue-o e procure a assistência técnica TRAPP mais próxima.

Nota: Recomendamos a utilização de dispositivo de proteção à corrente diferencial-residual (dispositivo DR) com atuação inferior ou igual a 30MA (norma NBR 5410) em sua instalação elétrica.



Instruções de Segurança

- ✓ Opere o triturador somente afastado de crianças.
- ✓ Não se afaste do triturador sem antes desligá-lo.
- ✓ Desligue o triturador da rede elétrica sempre que efetuar qualquer manutenção ou limpeza.
- ✓ Somente abra a máquina com o motor desligado.
- ✓ Não ligue o triturador com o alimentador aberto pois nesta posição as facas estão travadas.

Instruções de Operação

Verificações:

Antes de colocar o triturador em operação deve-se verificar:

- ✓ Se não há ferramentas ou objetos sobre o motor ou sobre a máquina, principalmente na parte interna do triturador.
- ✓ Se não há nada trancando o motor.
- ✓ Se o sentido de rotação está correto.
- ✓ Se a tensão da rede elétrica coincide com a do triturador.
- ✓ Se não há pessoas ou objetos próximos ao triturador.

O que Você Pode Triturar

O triturador de resíduos orgânicos TR 200 está preparado para triturar casca de frutas e ovos, pequenos ossos, sobras de refeições, jornais,

papéis, madeiras, aparas de árvores, gramas, cercas-vivas, arbustos, folhas, flores secas, restos de vegetais e frutas.

Funcionamento

- 1 - Corte em pedaços os materiais volumosos e muito extensos como madeira e aparas de árvores, formando maços a serem triturados.
- 2 - Divida tudo em porções antes de tritar, certificando-se de que nenhum contenha objetos não trituráveis como pedras, vidros, etc.
- 3 - Aparas de cercas-vivas e arbustos em geral devem ser introduzidos diretamente no alimentador.
- 4 - Acione o motor.
- 5 - Segure o maço firmemente e com as duas mãos introduza-o dentro do alimentador, empurrando até sentir que o material esteja sendo puxado e triturado.

Dados Técnicos

Modelo	Potência	Tensão	rpm 50 Hz	rpm 60 Hz	Tipo
TR 200	1,25 cv	110/220 V	3000	–	Monofásico
	1,5 cv	110/220 V	–	3600	Monofásico
		220/380 V			Trifásico

Tabela para uso correto da Extensão Elétrica

Metragem	10m		20m		30m		40m		50m		60m		70m	
Voltagem	110V	220V	110V	220V	110V	220V	110V	220V	110V	220V	110V	220V	110V	220V
Potência	Bitola		Bitola		Bitola		Bitola		Bitola		Bitola		Bitola	
1,25 / 1,5 cv	2x2,5	2x2,5	2x2,5	2x2,5	2x4	2x2,5	2x6	2x2,5	2x6	2x2,5	2x8	2x2,5	2x8	2x2,5

Obs.: Caso haja necessidade de metragem maior, favor consultar o assistente técnico mais próximo.

Principais Componentes

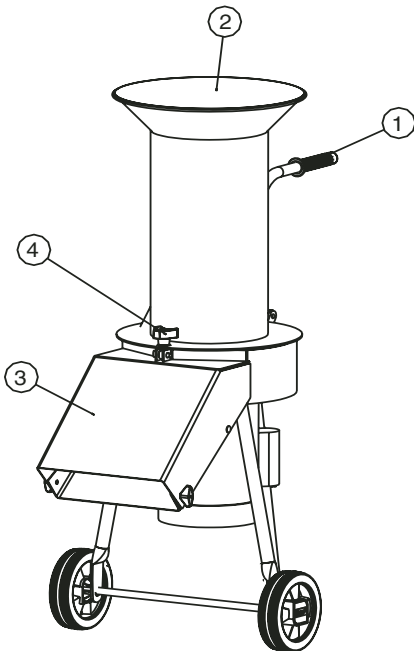

TR 200 (Modelo Ilustrativo)

- 1 Pegador
- 2 Alimentador
- 3 Corpo
- 4 Manípulo

Termo de Garantia

A Metalúrgica TRAPP garante este produto pelo prazo de um ano a contar da data de emissão da nota fiscal de compra.

A garantia total cobre defeitos de fabricação, material e a respectiva mão-de-obra para o conserto, após a devida comprovação pelos técnicos da TRAPP ou assistentes técnicos credenciados.

Esta garantia será nula se o produto sofrer danos resultantes de acidentes, uso indevido, descuido, desconhecimento ou descumprimento das instruções contidas no Manual de Instruções ou se apresentar sinais de ter sido ajustado ou consertado por pessoas não autorizadas pela TRAPP.

Ou, ainda se o produto ficar exposto à umidade, intempéries, maresia, etc., bem como peças que apresentarem desgaste normal pelo uso.

Nota:
Todas as peças comprovadamente defeituosas serão substituídas, sem ônus, não havendo em hipótese alguma a troca do aparelho ou equipamento.

O comprador será responsável pelas despesas de embalagem e transporte até a Assistência Técnica TRAPP mais próxima.

Esta garantia é intransferível e será válida somente mediante a apresentação da nota fiscal de compra.

Este produto está sujeito a modificações de especificações técnicas e de design sem aviso prévio do fabricante.

Garantia de motores contra defeito de fabricação.

12 meses a contar da data da compra.

A garantia abrange os seguintes defeitos de fabricação:

Curto de espiras, curto entre fases, rotor falhado e erro de montagem.

Não são cobertos os defeitos causados por uso indevido como sobrecarga, falta de fase, tensão fora do especificado, capacitores, rolamentos, eixo quebrado, carcaça quebrada ou amassada ou aqueles ocasionados por descuidos no transporte, armazenagem, acoplamento ou energização do motor.

Obs:
Use sempre peças originais e procure a assistência técnica autorizada TRAPP.

Bienvenido!

Muchas gracias por la adquisición de más un producto de calidad, desarrollado con la más alta tecnología TRAPP. Este equipo va a proporcionarle rapidez y eficiencia en sus trabajos, con economía y total seguridad. La principal utilidad del triturador de residuos orgánicos TR 200 es la transformación de residuos en abono orgánico.

Para eso, algunos cuidados especiales deben ser observados. Las instrucciones de seguridad presentadas en este manual son extremadamente importantes, pero no comprenden todas las posibles condiciones y situaciones que podrán ocurrir.

El operador debe fijarse que prudencia, atención y cuidado no son factores que puedan ser incorporados al producto, pero son calidades que uno debe tener durante el manoseo y al hacer el mantenimiento del equipo.

Recomendaciones Importantes

- ✓ Antes de usar el equipo, lea atentamente este manual y guárdelo para eventuales consultas.
- ✓ Instale el triturador en local seco y protegido de las intemperies.
- ✓ Asegúrese de que la tensión eléctrica de su hogar coincide con la del triturador antes de instalarlo (la conexión en una tensión eléctrica diferente ocasiona quema inmediata del motor y la consecuente pérdida de la garantía).
- ✓ En el caso de que el triturador no desarrolle la potencia necesaria, contacte con un asistente técnico TRAPP o con un electricista de su confianza para verificar las condiciones eléctricas de su red, evitando así, la quema del motor por sobrecarga.
- ✓ Antes de introducir cualquier tipo de residuo, accione el motor y espere hasta que él alcance la rotación máxima.
- ✓ No introduzca nada en el triturador con el motor desconectado.
- ✓ Si, al accionar el triturador, el motor no arranca (está cerrado), desconéctelo inmediatamente.
- ✓ No utilice el triturador en períodos que ocurren caídas de energía.
- ✓ No utilice el triturador para otros fines, que no sean los especificados en este manual.
- ✓ Apriete frecuentemente los tornillos del triturador.
- ✓ No triture piedras, vidrios, metales, plásticos, depósitos de productos químicos (perfumería, limpieza, tintas, etc.) u otros productos que dañen el triturador.
- ✓ Asegúrese de que los cuchillos estén girando correctamente en el sentido contrario a las agujas del reloj. En el caso de que estén girando en el sentido de las agujas del reloj, llame un asistente técnico TRAPP o un electricista de su confianza para invertir el sentido de rotación del motor.
- ✓ Limpie el triturador con frecuencia, para evitar la acumulación de residuos.
- ✓ Percibiendo cualquier anomalía en el funcionamiento del triturador, desconéctelo y busque la asistencia técnica TRAPP más próxima.

Nota: Recomendamos la utilización de un dispositivo de protección de corriente diferencial-residual (dispositivo RCD) con actuación inferior o igual que 30MA (norma IEC 335), en su instalación eléctrica.



Instrucciones de Seguridad

- ✓ Opere el triturador solamente lejos de niños.
- ✓ No se aleje del triturador sin antes desconectarlo.
- ✓ Desconecte el triturador de la red eléctrica siempre que efectuar cualquier manutención o limpieza.
- ✓ Solamente abra la máquina con el motor desconectado.
- ✓ No conecte el triturador con el alimentador abierto pues, en esta posición, los cuchillos están cerrados.

Instrucciones de Operación

Verificaciones:

Antes de poner el triturador en operación se debe verificar:

- ✓ Si no hay herramientas u objetos sobre el motor o sobre la máquina, principalmente en la parte interna del triturador.
- ✓ Si no hay nada cerrando el motor.
- ✓ Si el sentido de rotación está correcto.
- ✓ Si la tensión de la red eléctrica coincide con la del triturador.
- ✓ Si no hay personas u objetos próximos al triturador.

Qué Usted Puede Triturar

El triturador de residuos orgánicos TR 200 está preparado para triturar cáscaras de frutas y huevos, pequeños huesos, sobras de comidas, periódicos, papeles,

maderas, virutas de árboles, césped, seto, arbustos, hojas, flores secas, restos de vegetales y frutas.

Funcionamiento

- 1 - Corte en pedazos los materiales voluminosos y muy extensos como madera y virutas de árboles, formando mazos a ser triturados.
- 2 - Divida el todo en porciones antes de triturarlo, asegurándose de que ninguna contenga objetos no triturables como piedras, vidrios, etc.
- 3 - Virutas de seto y arbustos en general deben ser introducidos directamente en el alimentador.
- 4 - Accione el motor.
- 5 - Segure el mazo firmemente y, con las dos manos, introdúzcalo adentro del alimentador, empujándolo hasta sentir que el material esté siendo tirado y triturado.

Datos Técnicos

Modelo	Potencia	Tensión	rpm 50 Hz	rpm 60 Hz	Tipo
TR 200	1,25 cv	110/220 V	3000	–	Monofásico
	1,5 cv	110/220 V	–	3600	Monofásico
		220/380 V			Trifásico

Tabla para usar correctamente el Prolongador Eléctrico

Metraje	10m		20m		30m		40m		50m		60m		70m	
Voltaje	110V	220V	110V	220V	110V	220V	110V	220V	110V	220V	110V	220V	110V	220V
Potencia	Vitola		Vitola		Vitola		Vitola		Vitola		Vitola		Vitola	
1,25 / 1,5 cv	2x2,5	2x2,5	2x2,5	2x2,5	2x4	2x2,5	2x6	2x2,5	2x6	2x2,5	2x8	2x2,5	2x8	2x2,5

Nota: Si necesita metraje más grande, consulte su servicio técnico más cercano.

Componentes Principales

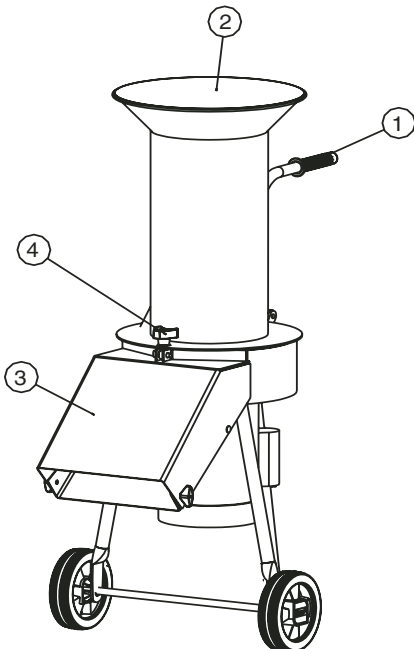

TR 200 (Modelo Ilustrativo)

- 1 Mango
- 2 Alimentador
- 3 Cuerpo
- 4 Perilla

Condiciones de Garantía

Metalúrgica TRAPP garantiza este producto por el plazo de un año a contar del día de la fecha de expedición de la nota fiscal de compra.

La garantía total cubre defectos de fabricación, material y la respectiva mano de obra para el arreglo, una vez comprobado debidamente por los técnicos de TRAPP o asistentes técnicos acreditados.

Esta garantía será nula si el producto sufre daños resultantes de accidentes, uso indebido, descuido, desconocimiento o no cumplimiento de las instrucciones contenidas en el Manual de Instrucciones o si presenta señales de haber sido ajustado o arreglado por personas no autorizadas por la TRAPP.

O, también si el producto queda expuesto a la humedad, intemperie, viento de mar, etc., así como piezas que presentan desgaste normal por el uso.

Nota:
Todas las piezas comprobadas estar defectuosas serán reemplazadas, sin cargo, sin que se produzca bajo ninguna hipótesis el cambio del aparato o equipo.

Los gastos de embalaje y transporte hasta la Asistencia Técnica más próxima correrán por cuenta del comprador.

Esta garantía es intransferible y será válida solamente mediante la presentación de la nota fiscal de compra.

Este producto está sujeto a modificaciones de especificaciones técnicas y de design sin aviso previo del fabricante.

Garantía de motores contra defecto de fabricación.

12 meses a contar de la fecha de la compra.

La garantía abarca los siguientes defectos de fabricación:

Corto circuito de espiras, corto circuito entre fases, rotor con falla y error de montaje.

No se incluyen los defectos causados por uso indebido como sobrecarga, falta de fase, tensión fuera de lo especificado, capacitores, rodamientos, eje roto, carcaza rota o amasada o aquellos ocasionados por descuidos durante el transporte, almacenamiento, enganche o energización del motor.

Obs:
Use siempre piezas originales y procure la asistencia técnica autorizada TRAPP.

Congratulations!

You have just acquired a quality product with the highest technology developed by TRAPP.

This product was designed to work quickly and efficiently, providing total safety at low cost.

The primary function of the TRAPP TR 200 Organic Shredder is to convert residues into organic fertilizer. Safety measures should be followed to operate this equipment. The safety measure in this manual do not cover all possible situations which may occur during usage. Always use good sense and precaution when operating this equipment.

Important Recommendations

- ✓ Read this manual carefully before using this equipment, and save for references.
- ✓ Install this equipment in a dry area free from any debris.
- ✓ Before installing your TR 200, make sure the electrical voltage in your property coincide with the electric motor. (Connecting electrical cables in a different voltage will cause immediate motor burn-out resulting in a loss of warranty).
- ✓ Should the shredder not achieve its full power capacity contact service dealer or an electrician to verify the condition of your electric power source to avoid motor burn-out by overload.
- ✓ Before introducing any green crops into the grin shredder certify that electric motor is running at its full capacity. Shredder with diesel or gasoline engines allow engine to run until reaching full capacity before initiating use.
- ✓ Do not insert any material when shredder is off, make sure that there isn't any obstructions.
- ✓ If after turning on shredder, motor does not start, turn off immediately.
- ✓ Do not use shredder if there is a power failure.
- ✓ Do not use this shredder for purposes other than those specified in this manual.
- ✓ Tighten screws and adjustments of the counter cutting blades periodically.
- ✓ Do not grind rock, glass, metals, plastics, chemical products or other items that can damage the shredder mill.
- ✓ Verify that the cutting blades are running counterclockwise. Should blades be running clockwise, contact service dealer or an electrician to invert direction of rotation.
- ✓ Clean shredder periodically to avoid buildup of residue.

Note: We recommend the use of a differential-residual current protection device (RCD) less or equal to 30MA (standard IEC 335) in your electrical installation.



Safety Instructions

- ✓ Keep children and animals away from shredder when operating.
- ✓ Do not leave shredder running and/or unattended.
- ✓ Turn off shredder before cleaning or servicing.
- ✓ Only open shredder once it is completely shut off.
- ✓ Do not turn on shredder if feeding funnel is open. In this position the blades will lock.
- ✓ Do not use loose clothing when operating this equipment. Keep hands away from moving parts.

Operating Instructions

Verifications:

Before operating the TR 200 shredder verify that :

- ✓ There are no objects or tools on or near the motor or inside the shredder.
- ✓ There is nothing blocking the motor.
- ✓ The direction of the rotation of the motor is correct (counterclockwise)
- ✓ The electric power source in your property coincides with voltage of the electric motor.
- ✓ There are no objects, people or animals near the shredder.

What you can Shred

The TRAPP TR 200 Organic Shredder is equipped to shred dried leaves and flowers, small branches, egg shells, fruit peel, bushes, paper, grass,

leftover crop and vegetables, etc. Almost anything can be converted into natural fertilizer.

Functions

- 1 - For large & bulky material such as wood, and tree branches, cut into pieces creating small bundles to be shredded.
- 2 - Divide everything into small bundles before shredding, verifying that there are no foreign objects such as rocks, glass, etc.
- 3 - Small bushes and crops can be placed directly into feeder.
- 4 - Turn on motor
- 5 - Hold bundle securely with both hands, position into feeder, push inward until material is pulled by shredder.

Technical Data

Model	Power	Voltage	rpm 50 Hz	rpm 60 Hz	Type
TR 200	1,25 cv	110/220 V	3000	–	Monophase
	1,5 cv	110/220 V	–	3600	Monophase
		220/380 V			Three-phase

Extension Cord (Chart)

Meterage	10m		20m		30m		40m		50m		60m		70m	
Voltage	110V	220V	110V	220V	110V	220V	110V	220V	110V	220V	110V	220V	110V	220V
Power	Gage		Gage		Gage		Gage		Gage		Gage		Gage	
1,25 / 1,5 cv	2x2,5	2x2,5	2x2,5	2x2,5	2x4	2x2,5	2x6	2x2,5	2x6	2x2,5	2x8	2x2,5	2x8	2x2,5

Obs.: If greater length is needed, consult warranty dealer nearest you.

Main Components

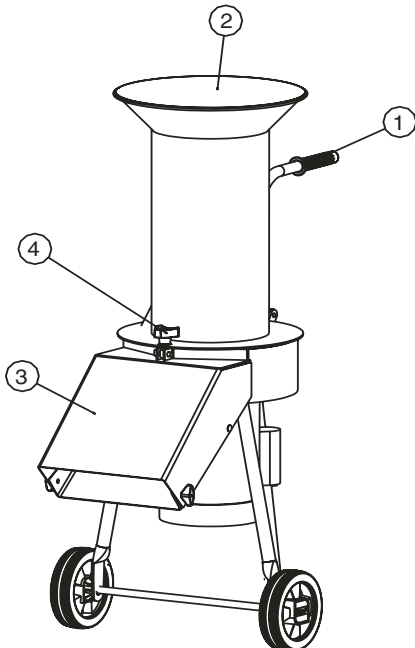

TR 200 (Illustrated Model)

- ① Holder
- ② Feeder
- ③ Body
- ④ Knob

Warranty Term

Metalúrgica Trapp Ltda.
Guarantees this product for one year, warranty effected from date of purchase stated on consumer invoice.

This product has full coverage against manufacturing defects, defective parts, and service cost. For servicing, customer must take product to nearest authorized TRAPP service dealer and present proof of purchase

Warranty will be voided if product: is damaged due to accident, was improperly used, presents lack of maintenance (not following instruction stated on TRAPP Instruction Manual), presents signs of violation, or has been serviced by unauthorized dealer.

Warranty will also be voided if product is exposed to humidity, bad weather, corrosive sea air etc.

Warranty will not cover parts which present natural wear.

Note:
All parts proven to be defective will be replaced by manufacturer at no cost, under no circumstances will machine/equipment be replaced and/or exchanged.

Consumer is responsible for handling & shipping product to the nearest TRAPP authorized service dealer.

This warranty is limited and is non-transferable, only valid upon presentation of purchase invoice.

This product is subject to modifications in design and technical specifications without prior notice from manufacturer.

Motor warranty covers the following manufacturing defects:

Spiral short circuit, short circuit between phases, rotor failure, and assembly error.

Warranty does not cover defects caused by improper use, overload, lack of phase, improper or incompatible tension, bearings, capacitors, bent or broken axle, or other causes due to negligent, careless transport and storage.

Note:
Always use original TRAPP spare parts and consult TRAPP authorized service dealers.

Símbolos marcados nos Trituradores Trapp

Símbolos señalados en las Trituradoras Trapp

Trapp Symbols for Grain Shredder



Atenção!

Atención!

Attention!



**Aviso.
Leia o manual de
instruções.**

*Aviso.
Lea el manual de
instrucciones.*

**Warning.
Read operator's
manual.**



**Utilize luvas para
proteção.**

*Utilice guantes
para protección.*

**Use gloves for
protection.**



**Coloque óculos de
proteção.**

*Coloque lentes
de protección*

**Wear eye
protection.**



**Coloque protetor
de ouvido.**

*Coloque tapón
para los oídos.*

**Wear ear
protection.**



**Atenção.
Mantenha as mãos
e pés afastados.**

*Atención.
Mantenga las
manos y los pies
alejados.*

**Attention.
Keep hands and
feet away.**



TRAPP® 

METALÚRGICA TRAPP LTDA.

Av. Prof. Waldemar Grubba, 1117 - Cx.P. 106

89256-500 Jaraguá do Sul - SC - Brasil

Tel.: +55 47 3371-0088 - +55 47 2107-8800

Fax: +55 47 3371-1997

www.trapp.com.br - trapp@trapp.com.br

1111-230 DEZEMBRO/2005

A empresa se reserva o direito de proceder alterações de seus produtos sem aviso prévio.

La empresa se reserva el derecho de proceder alteraciones de sus productos sin aviso prévio.

The company reserves the right to modify products without prior notice.